

Typ **K380/10-400** (Art.-Nr. 2640007000, 12200030, Standardgerät/ Basic model))
Type
Tipo

Technische Daten

- [1] Abmessungen: L = 286; H = 144 B = 68 mm;
- [2] Gewicht: 1,92 kg.
- [3] Zulässiger Luftdruck: 6 bar,
- [4] empfohlener Betriebsdruck: 4 - 6 bar.
- [5] Luftverbrauch pro Eintreibvorgang bei 6 bar:
0,45 l freie Luft.



[6] Eintreibgegenstand: BeA-Klammern Typ 380
in den Längen von 6 bis 16 mm.

[7] A-bewerteter Einzelereignis-
Schalleistungspegel $L_{Wa, 1s} = 87 \text{ dB}$

[8] A-bewerteter Einzelereignis-
Emission Schalldruckpegel
am Arbeitsplatz $L_{pA, 1s} = 82 \text{ dB}$

[9] *Vibrationskennwert liegt unter der Deklarations-grenze

Diese Ersatzteilliste/Servicehinweise bildet mit dem beiliegenden Benutzer-Handbuch die Betriebsanleitung. Bitte vor Inbetriebnahme aufmerksam lesen und Sicherheitshinweise unbedingt beachten.

Austausch von Verschleißteilen

Achtung: Gerät von der Pneumatik-Druckquelle trennen, Klammermagazin entleeren. Die Befestigung der Kappe muß mit einem Drehschrauber erfolgen, bei dem das Drehmoment auf 8 Nm eingestellt ist.

Austausch des Treibers

Schraubkappe 20.4001018.0 herausdrehen (Bild 1). Das Gerät umdrehen und durch leichte Schläge auf eine Holzunterlage die Treiber-Kolbeneinheit vorsichtig herausklopfen (Bild 2). Die Lagernadel 00.0061046.0 mittels Durchschlag soweit heraus-drücken, daß sich der Treiber auswechseln läßt (Bild 3). Verwenden Sie die BeA-Hilfsvorrichtung "Montageklotz" 20.1009102.0.

Auswechseln des Kolben O-Ringes

Siehe Beschreibung "Auswechseln des Treibers", dann O-Ring 00.0060315.0 auswechseln (Bild 3) und mit O-Ring-Fett 00.0090042.0 oder mit BeA-Öl 00.0090052.0 einsetzen.

Auswechseln des Puffers

Siehe Beschreibung "Auswechseln des Treibers". Treiber-Kolbeneinheit herausnehmen. Ausziehvorrückung 20.1009230.0 senkrecht in den Zylinder führen und den Puffer herausziehen (Abb. 4).

Austausch von Zugfeder und Schubkasten

Sicherungsmutter 00.0062921.0 lösen. Zylinderschraube 20.4001059.0 und die Sperrklinke 20.4001060.3 (20.4000560.1 lang) entfernen. Den Unterschieber nach hinten aus der Abdeckschiene herausziehen, dann neue Zugfeder 20.0000128.0 (20.0005289.0 lang) in den Schubkasten haken, unter die Umlenkrolle im Unterschieber nach hinten führen und einhaken (Bild 5).

Auswechseln der Ventil-O-Ringe

Zylinderschraube 00.0075341.0 lösen (Bild 6), danach Ventilabdeckung 20.4001042.2 abheben. Kompletten Ventileinsatz (Bild 7) herausklopfen. Die einem stärkeren Verschleiß unterworfenen O-Ringe 00.0060014.0, 00.0060157.0 und 00.0060109.0 sollten komplett ausgewechselt werden und mit O-Ring Fett 00.0090042.0 oder Öl 00.0090052.0 wieder eingesetzt werden.

Messer ersetzen

Das Messer 20.0720500.0 und die Schneidplatte 20.0720514.0 abschrauben und ersetzen. Um ein einwandfreies Schneiden zu garantieren ist es erforderlich, daß sich kein Spiel zwischen dem Messer und der Schneidplatte befindet. Mit den Schrauben 00.0078500.0 ist eine neue Justierung möglich. Nach der Justierung Probeschritte mit Papier durchführen.

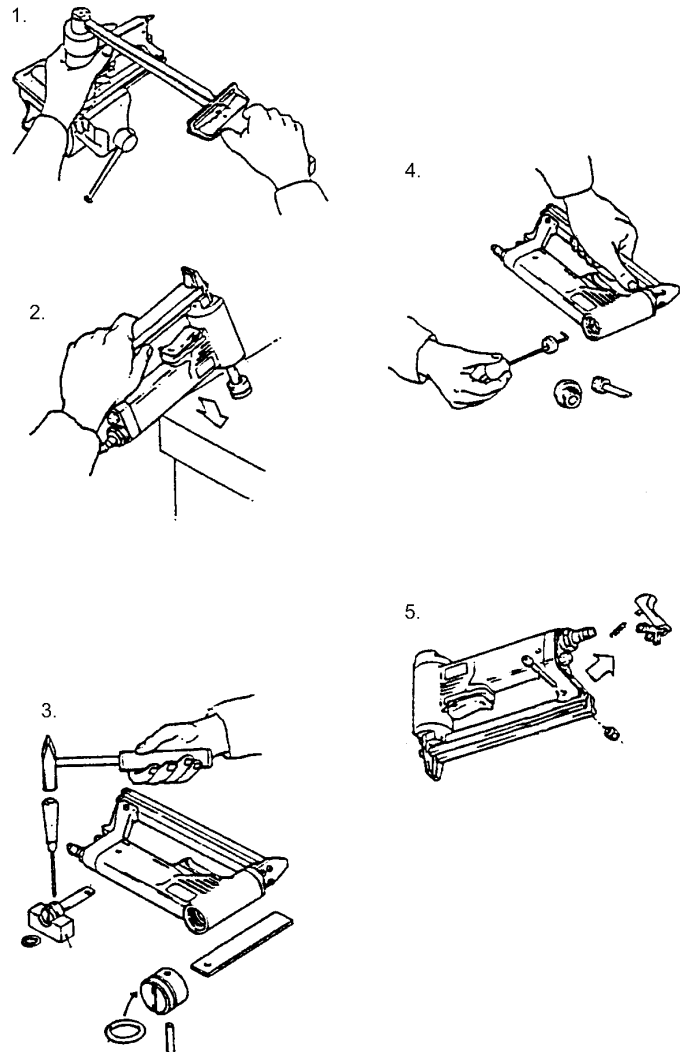
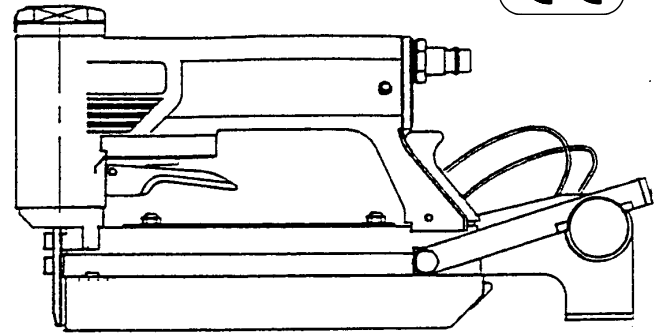

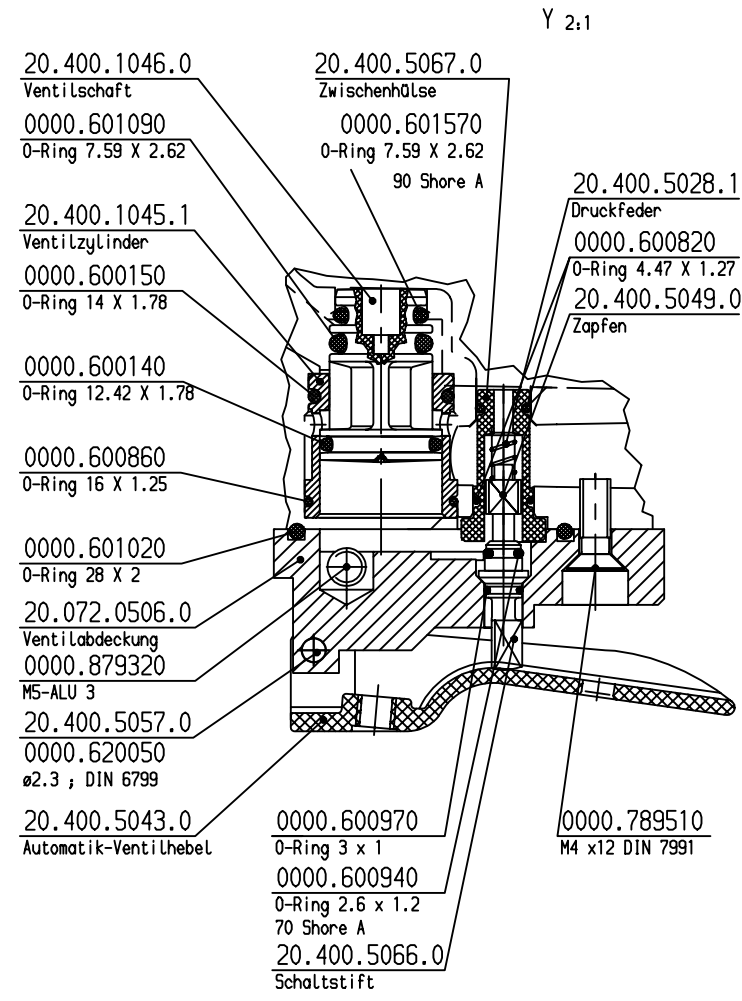
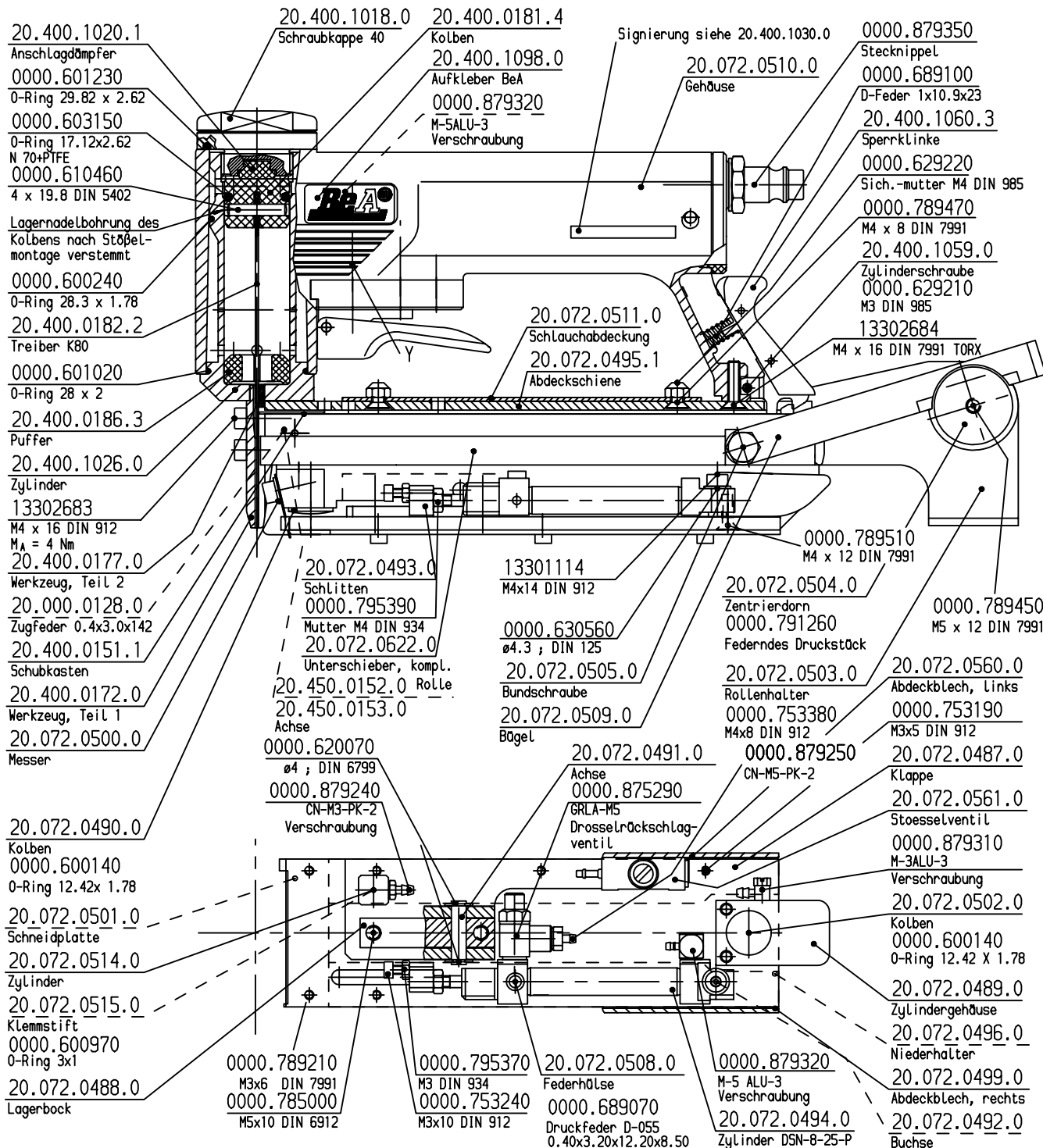

Pneumatikteile :
Schlauch Pu-2-schwarz : 0000.878260
Verbinder : T-PK-2 0000.879280
Y-PK-2 0000.879300
L-PK-2 0000.879270

00.0060014.0	O-Ring	20.0000128.0	Zugfeder Tension spring Ressort de traction	20.0720506.0	Ventilabdeckung Valve cap Capuchon de soupape	20.4001018.0	Kappe Cap Capuchon
00.0060015.0	O-ring		Muelle de tracción		Tapa de la válvula		Tapa
00.0060024.0	Joint torique		Molla di trazione		Coperchio valvola		Coperchio
00.0060082.0	Aro tórico		Trekveer		Ventielkap		Kap
00.0060086.0	O-ring						
00.0060094.0	O-ring						
00.0060097.0		20.0720487.0	Klappe Door Porte	20.0720508.0	Federhülse Socket Douille	20.4001020.1	Dämpfer Damper Amortisseur
00.0060102.0			Puerta		Casquillo		Amortiguador
00.0060109.0			Portello		Boccola		Ammortizzatore
00.0060123.0			Klep		Huis		Buffer
00.0060157.0							
00.0060315.0							
00.0061046.0	Lagernadel Pin Axe Pasador Spina Pen	20.0720488.0	Lagerbock Support Support Soporte Sostegno Steun	20.0720509.0	Bügel Yoke Palpeur Estribo Staffa Beveiliging	20.4001045.1	Ventilzylinder Valve cylinder Cylindre de soupape Cilindro de válvula Cilindro valvola Ventielcylinder
00.0062005.0	Sicherungsscheibe Circlip Clips Anillo de seguridad Anello di sicurezza Borgring	20.0720489.0	Zylindergehäuse Cylinder housing Corps de cylindre Cuerpo cilindro Fusione cilindro Cylinder Huis	20.0720510.0	Gehäuse Body Corps Cuerpo Fusione Huis	20.4001046.0	Ventilschaft Valve shaft Corps de la soupape Cuerpo de la válvula Corpo valvola Ventielschaft
00.0062921.0	Sicherungsmutter Safety nut Ecrou de sûreté Tuerca de seguridad Dado di sicurezza Borgmoer	20.0720490.0 20.0720502.0 20.4000181.4	Kolben Piston Piston Pistón Pistone Zuiger	20.0720511.0	Schlauchabdeckung Hose cover Couverture du tuyau Tapa manga Coperchio tubo Slang cap	20.4001059.0	Zylinderschraube Allen bolt Vis cylindrique Tornillo cilíndrica Vite cilíndrica Inbusbout
00.0063056.0	Scheibe Disc Rondelle Arandela Rondella Schijf	20.0720491.0 20.4500153.0	Achse Pin Axe Eje Spina Pin	20.0720514.0	Zylinderhülse Socket Douille Casquillo Boccola Huis	20.4001060.3	Sperrklinke Locking pawl Cliquet Gatillo de fijación Ganzio carello Grendel
00.0068907.0	Druckfeder Pressure spring Ressort à pression Resorte de presión Molla di pressione Drukveer	20.0720492.0	Buchse Bushing Douille Casquillo Boccola Busje	20.0720515.0	Klemmstift Locking pin Douille de serrage Passador aprisionador Spina Span pen	20.4005043.0	Auslöser Trigger Levier de détente Gatillo de disparo Grilletto Ventieltrekker
00.0075319.0	Zylinderschraube Allen bolt Vis cylindrique Tornillo cilíndrico Vite cilíndrica 13301114	20.0720493.0	Schlitten Slide Bloc d' avancement Eje roscado Scorrevole porta saltarello Vite Slede	20.0720560.0	Abdeckleiste, links Cover, left Couverture, gauche Carril tapa, izquierda Kap, links	20.4005049.0	Zapfen Pin Axe Casquillo Perno As
00.0078210.0	Senkschraube Countersunk bolt Vis creuse fraisée Tornillo hundido de cabeza Vite incasso Bout met verzonken kop	20.0720494.0 20.4001026.0	Zylinder Cylinder Cylindre Cilindro Cilindro Cylinder	20.0720561.0	Stößelventil Driver valve Soupape marteau Válvula lengüeta Valvola lama Ventiel	20.4005057.0	Ventilhebelstift Pin Axe Eje Perno Asje
00.0079126.0	Druckstück Pressure pad Piece Plaquita de presión Plastrina di pressione Drukstruk	20.0720495.1	Abdeckschiene Cover Rail de couverture Carril tapa Guida Magazijnkap	20.0720622.0	Unterschieber Back nose assembly Chargeur Guía Carrello parte inferiore Onderlader	20.0720560.0	Abdeckblech, links Cover, left Couverture, gauche Carril tapa, izquierda Lamiera di copertura, sinistro Kap, links
00.0079537.0	Sechskantmutter Hexagon nut Ecrou hexagonal Tuerca hexagonal Dado esagonale Zeskantmoer	20.0720496.0	Niederhalter Cover	20.4000151.1	Schubkasten Feeder bar Chariot Empujador Spintore Aandrukschuif	20.4005066.0	Schaltstift Valve pin Bouton de commande Eje válvula Perno leva valvola Ventielstift
00.0087529.0	Drosselventil Trottle valve Soupape d'étranglement Válvula reguladora Valvola di regolazione Regelingsventiel	20.0720499.0	Abdeckblech, rechts Cover, right Couverture, droite Carril tapa, derecha Lamiera di copertura, desto Kap, rechts	20.4000172.0	Werkzeug Teil 1 Front nose Plaque frontale Placa guía 1 Frontale 1 Voorplaat (neus)	20.4005067.0	Zwischenhülse Cylinder, intermediate valve Arbre intermédiaire Casquillo intermedio Pistoncino valvola Ventielpijpe
00.0087924.0	Anschlußnippel Air hose connector Embout de raccordement Boquilla para manguera Attacco aria Insteeknippel	20.0720500.0	Messer Knife Couteau Cuchilla	20.4000177.0	Werkzeug Teil 2 Back nose Plaque arrière Placa guía 2 Frontale 2 Achterplaat (neus)	20.4500152.0	Rolle Rulley Rouleau Rodillo Rollino Rolletje
00.0087927.0	Schlauchverbindung Hose coupling Raccord pour tuyau Racord tubo Attacco tubo Hang	20.0720501.0	Schneidplatte Clipping bed Plaque de coupe placa de corte	20.4000182.2	Treiber Driver blade Marteau Lengüeta Lama Slagpen		
00.0087928.0		20.0720503.0	Rollenhalter Tapa holder				
00.0087930.0		20.0720504.0	Zentrierdorn Center pin				
00.0087931.0	Schlauch-Verschraubung Hose connector Raccord de serage Racord tubo Attacco tubo Hangnippel	20.0720505.0	Bundschraube Screw Vis Tornillo Vite Bout	20.4000186.3	Puffer Bumper Amortisseur Amortiguador Tampone ammortizzatore Buffer		